

MERK !

Når du kjører i en bakke med kjøreanordningen, må du alltid holde trekkbommen i hellingsretningen. Kjør aldri med trekkbommen pekende i retning mot oppoverbakken.

SIDER I DENNE BRUKERINSTRUKSJONEN :

1. Bakkehåntering , Vekselstrømsbruk / Forbrenningsmotor bruk (aggregat)
2. Forklaring av Hovedstrømsbryter, hoved og bakkemanøverpanel , støtteben
3. Forklaring av Manøverpanel i arbeidskurven
4. Forklaring av bruk

Vekselstrømsbruk :

- tilslutt elkabelen til nettet
- slå på hoved strømbryteren
- nettspenningen bør være 230vac (-10%/ +6%), frekvens 50hz og sikring 16A, på nye anlegg 10 amp. kurs.
- Bruk ikke for lang tilslutningskabel da elmotoren ikke tåler for mye spenningsfall .

Forbrenningsmotorens bruk (aggregat):

- ikke koble til elkabelen (230vac)
 - slå på hovedstrømbryteren
 - åpne brenselkranen
 - koble på motorens choke
 - start av motoren når batteriet er svakt: hold trykknappen nede på panelet av inntrykket samtidig som du trekker i startsnoren trekk starthåndtaket forsiktig ut til det føles motstand, og trekk så startsnoren raskt ut.
- forsiktig! ikke la starthåndtaket slå tilbake mot motoren. før starthåndtaket forsiktig tilbake for å hindre skade på starthuset."
- juster motorturtallet til halvfast (aggregat)
- la forbrenningsmotoren gå også mellom bruk av ulike funksjoner. batteriet lades bare når motoren er i gang.
- steng drivstoffkranen når du stopper motoren.
- obs! drivstoffkranen bør være stengt under slep av liften.

Hovedstrømsbryter:

Posisjon 1 :Av
Posisjon 2 :PÍ

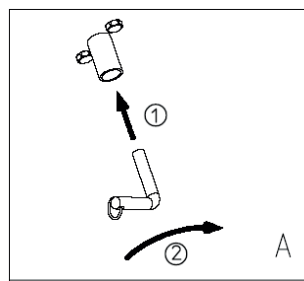

Hovedmanøverpanel:

1. Manøvrer vider posisjon: 0 -strømmen avslått
1 -støtteben, hydraulisk forflytning (kjøring) og hvordan kurven heller
2 -bommen manøvreres fra kurven
3 -bommen manøvreres fra chassiset

2. Start -trykknapp
3. Nørdstopp -trykknapp
- 4A. Gul signallampe for støttebensbryterne
- 4B. Rød signallampe for sikkerhetsmekanisme (RK4 -bom)
- 4C. Rød signallampe for støttebensbryterne
5. Start -trykknapp for nødsenkningsfunksjon
- 6.
7. Manøverspak for svingning
8. Manøverspak for bom
9. Manøverspak for teleskopfunksjon
10. Voltmeter
11. Sikring
29. Stopp -trykknapp
31. Trykknapp for helling av kurven
32. Manøverspak for helling av kurven
33. Kontrollspak for undre bom
34. Timeteller

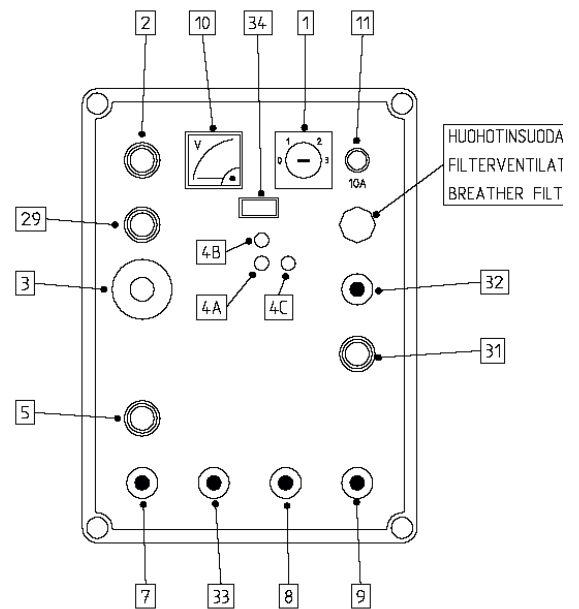

Bakkemanøverpanel:

27. PÍ - og avkobling av kjremekanisme
- 28A. Kjremekanisme - framover
- 28B. Kjremekanisme - bakover
- 28A+28L. Kjremekanisme - venstre-framover
- 28A+28R. Kjremekanisme - høyre-framover
- 28B+28R. Kjremekanisme - venstre-bakover
- 28B+28L. Kjremekanisme - høyre-bakover

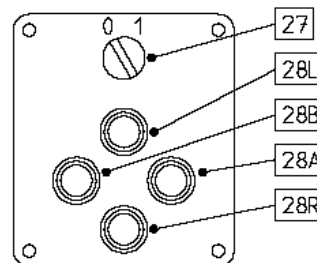

Støtteben

12. Bakre støtteben, høyre
13. Bakre støtteben, venstre
14. Fremre støtteben, venstre
15. Fremre støtteben, høyre
16. Chassisets water

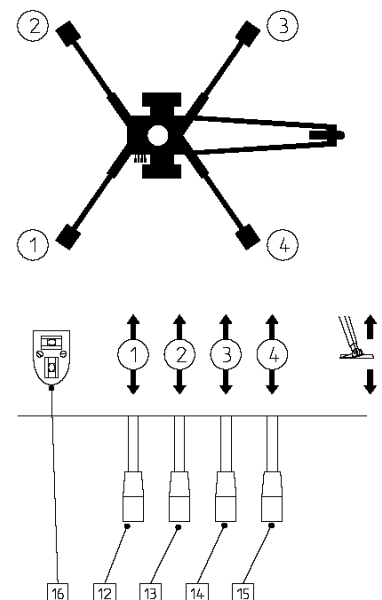

Manøver panel i arbeidskurven:

18. Signallamper

grønn=bommeninnendettillatteområdet

rød=bommenharnåddgrensenfordettillatteområdet

20. Start, nødsenkning

21. Sikring

22. Nødstopp

- stoppvedåtrykkeinn

- frigjørvedådraut

23. Signalthorn

24. Eluttak 230VAC (2st.)

25. Motorstopp

26. Motorstart

30. Undrebommensmanøverspak

0=bommen

1=undrebommen

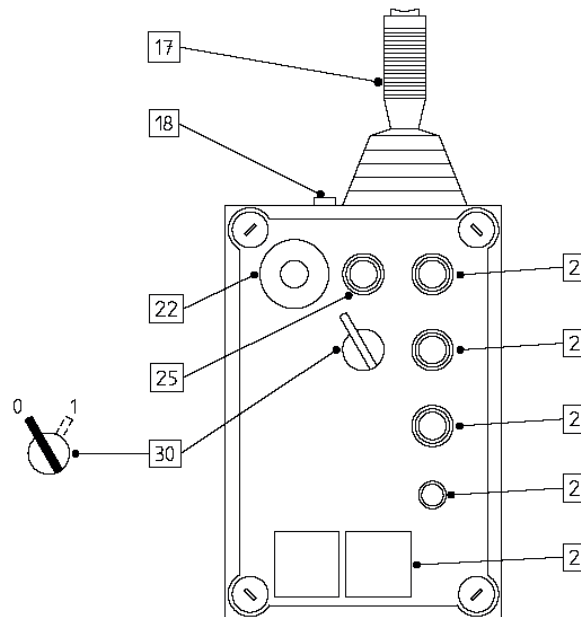

Manøver spake i arbeidskurven:

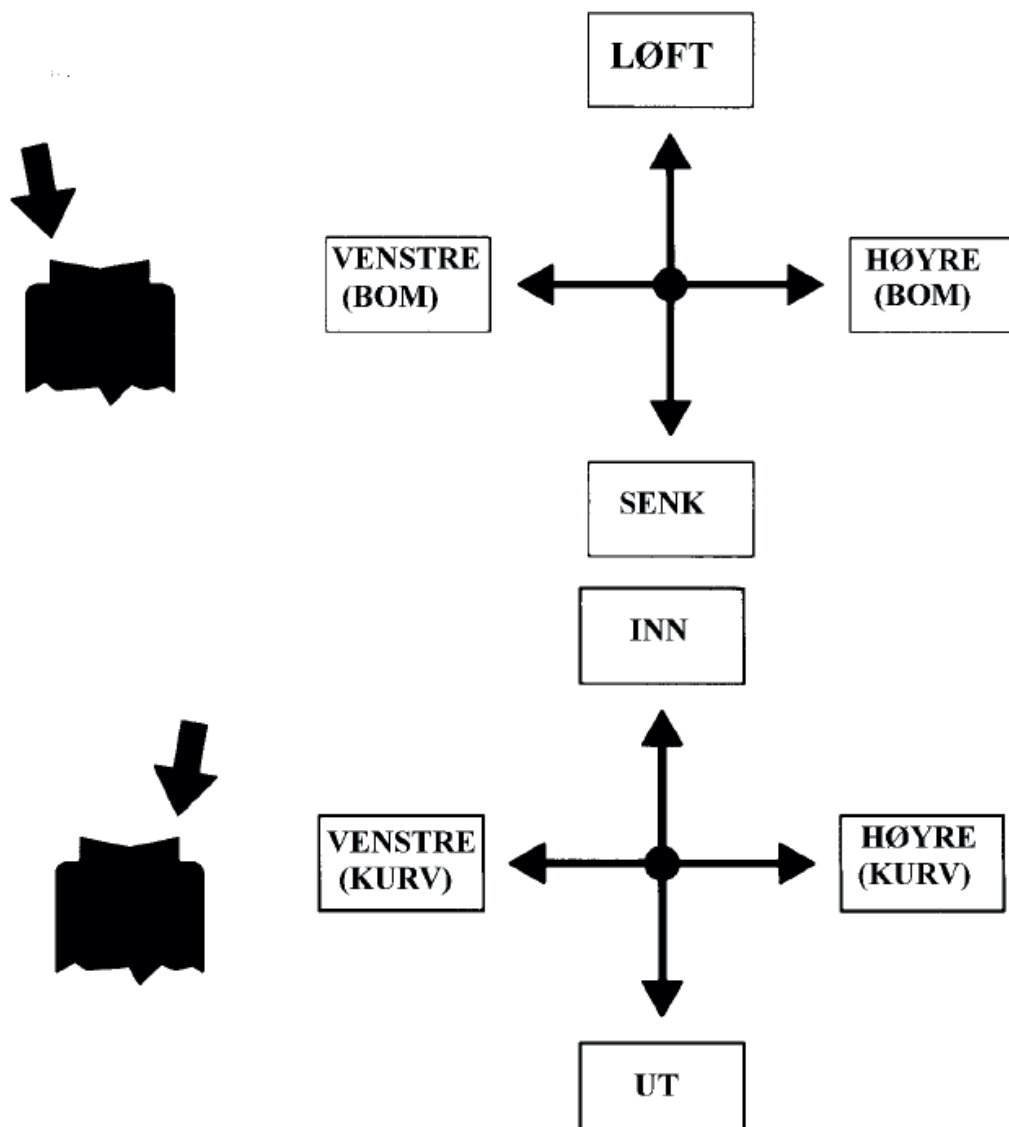

A: KJØRING AV STØTTEBENENE OG DRIVHJULENE PÅ LIFTEN:

Nøkklebryter på -1, trykk på knapp "START" (Grønn).

B: SENKE/HEVE STØTTEBEN:

En hendel for hvert ben.

Hendel **ned** senker støtteben – hendel **opp** hever støtteben .

Start med de to **fremste** støttebenene for å unngå overbelastning på nesehjulet.

To **fremste** hendler for de fremste bena.

Dernest senkes bakre ben til libellene viser horisontal stilling.

Liften må heves så høyt at det er god klarering mellom hjulene og bakken / gulvet.

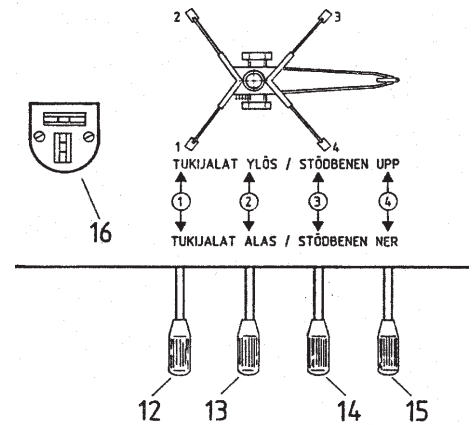

C: JUSTERING AV NESEHJUL:

Sveiv på toppen regulerer hjulet opp og ned. Hylsen gir ekstra reguleringsmuligheter.

Den løsnes ved å skru opp låsespak og trekke hylsen opp eller ned. Skru til låsespak.

HUSK!!! – Løft **alltid** opp nesehjulet ved tauing av liften.

D: FLYTTING AV LIFTEN:

Hendler for drivhjul settes til posisjon "DRIFT". **NB!!!** En hendel på hver side av liften. **Løsne håndbrekket** . Se bakkemanøverpanel side 2 i dette heftet.

E: KJØRING AV BOMMENE FRA KURV:

Nøkklebryter på 2. Trykk på startknappen på manøverpanel arbeidskurven eller på Hovedmanøverpanel , se side 3 i dette heftet

F: KJØRING AV BOMMEN FRA BAKKEPANEL:

Nøkklebryter på 3. Trykk på startknappen på manøverpanel arbeidskurven eller på Hovedmanøverpanel , se side 2 i dette heftet

G: NB!! – FØR TAUING AV LIFTEN :

KONTROLLER AT HENDLER FOR DRIFT ER SLÅTT TILBAKE.

HUSK: LØSNE HÅNDBREKKET OG FEST KATASTROFEWIRE